



## RECIBO DE ENTREGA DE SUPRIMENTOS

CLIENTE: .....

UNIDADE: .....

DATA: ...../...../.....

Matriz  .....

### DISCRIMINAÇÃO DOS SUPRIMENTOS

Item	Qtde	Tipo	Código EASY	Eqto/Depto	Capacidade de Páginas	Devolução
1		<input type="checkbox"/> Toner <input type="checkbox"/> Cilindro				<input type="checkbox"/> T <input type="checkbox"/> C
2		<input type="checkbox"/> Toner <input type="checkbox"/> Cilindro				<input type="checkbox"/> T <input type="checkbox"/> C
3		<input type="checkbox"/> Toner <input type="checkbox"/> Cilindro				<input type="checkbox"/> T <input type="checkbox"/> C
4		<input type="checkbox"/> Toner <input type="checkbox"/> Cilindro				<input type="checkbox"/> T <input type="checkbox"/> C
5		<input type="checkbox"/> .....				<input type="checkbox"/> T <input type="checkbox"/> C

### OBSERVAÇÕES IMPORTANTES

- Para Evitar Desperdícios, sempre utilizar o toner atual até seu término total.
- Devolver os cartuchos vazios.

### STATUS ATUAL:

#### Nível do Suprimento

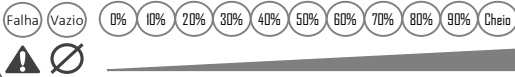

Contador Geral

Rendimento do Toner

### ANOTAÇÕES:

Obs.: .....

Problema: .....

Motivo: .....

Solução: .....

Ações: .....

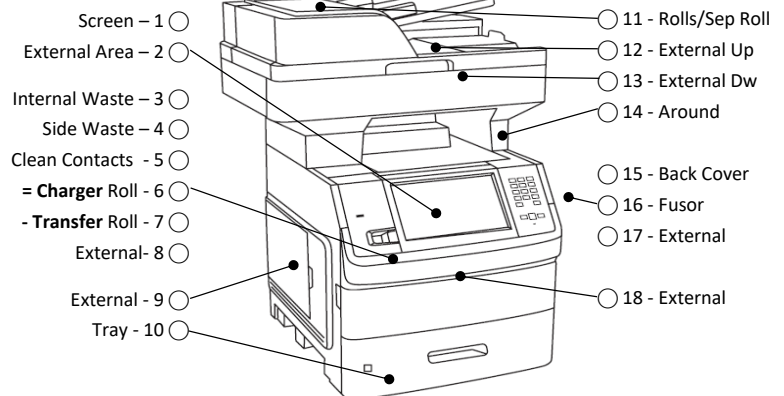

Imp >

Cop >

Cont >

Entregue por:

.....  
ASSINATURA

.....  
NOME

Recebi o(s) Suprimento(s) acima discriminado,

.....  
ASSINATURA

.....  
NOME